

Maschinenbau





Komplexe Lösungen im Maschinenbau



Ihre Bausteine zum Erfolg

Professionelle Abwicklung – „Stein für Stein“.

Flexibilität, unkonventionelles Denken, planerisches Handeln und handwerkliches Geschick führen zu technisch ausgereiften Lösungen, die den hohen Ansprüchen unserer Kunden entsprechen. Als Industriedienstleister lösen wir komplexeste Aufgaben. Angefangen bei der Planung und Konstruktion über Fertigung und Montage von Komplettanlagen bzw. Anlagenkomponenten bis zur Inbetriebnahme – auch Sonderkonstruktionen sind Teil unseres Leistungsspektrums. Wir machen aus Ihrer Idee eine funktionierende Anlage.

Höchste Qualität, Komplettleistungen aus einer Hand.

Qualität ist das Maß aller Dinge. Die Zertifizierung nach EN ISO 9001:2008 sowie die Fertigung von Maschinen nach der europäischen Maschinenrichtlinie CE sind nach außen sichtbare Zeichen unseres Qualitätsanspruchs. Qualität beginnt bei uns bereits mit der Beratung und Betreuung des Kunden in allen Projektphasen. Durch das Betreiben eigener Werkstätten haben wir ferner die Möglichkeit, in jeder Stufe des Fertigungsprozesses direkt Einfluss zu nehmen. So erzielen wir Funktionssicherheit und Kostenoptimierung.

Ideenfindung
Fertigungslösungen

Mit uns gestalten Sie Projekte für Ihre Maschinen und Anlagen effizient

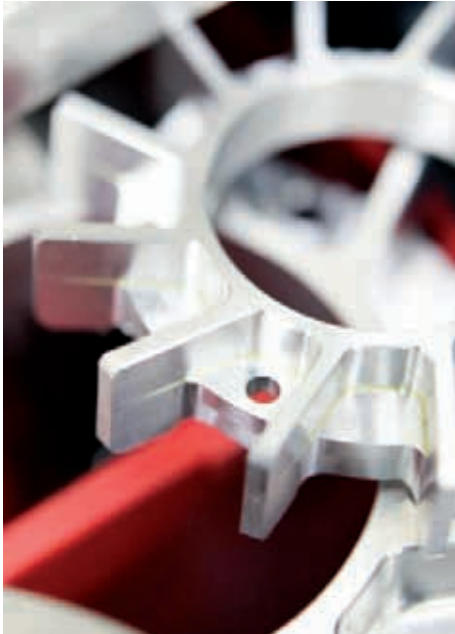

Fertigungsmöglichkeiten für komplexe Teile

Alle Fertigungsmöglichkeiten im eigenen Hause:

- CNC-Bearbeitung
- Blechbearbeitung
- qualifizierte Schweißarbeiten
- Stahl-/Behälterbau
- Rohrleitungsbau

Ihre Vorteile auf einen Blick:

- Leistungen aus einer Hand
- geringer Koordinationsaufwand
- zentrale Projektabwicklung
- Entlastung Ihres Personals
- kostenbewusste Umsetzung

Engineeringleistungen unserer Spezialisten:

- Entwurfsplanung
- Konstruktionszeichnungen
- Werkstattzeichnungen mit Stücklisten
- Berechnungen (z. B. Festigkeit, Durchsatz, Taktzeit)
- Maschinenspezifikation
- CE-Kennzeichnung oder Herstellererklärung



Sie erwarten von einem leistungsstarken Partner:

- kreative Vorschläge in der Planungsphase
- schnelle Umsetzung Ihrer konstruktiven Vorstellungen
- komplette Auftragsabwicklung aus einer Hand
- Konzipierung und Realisierung von Komplettanlagen
- Modernisierung und Erweiterung bestehender Maschinen und Anlagenkomponenten
- Aufstellung von Maschinen, Anlagen und Apparaten
- kompetente Beratung

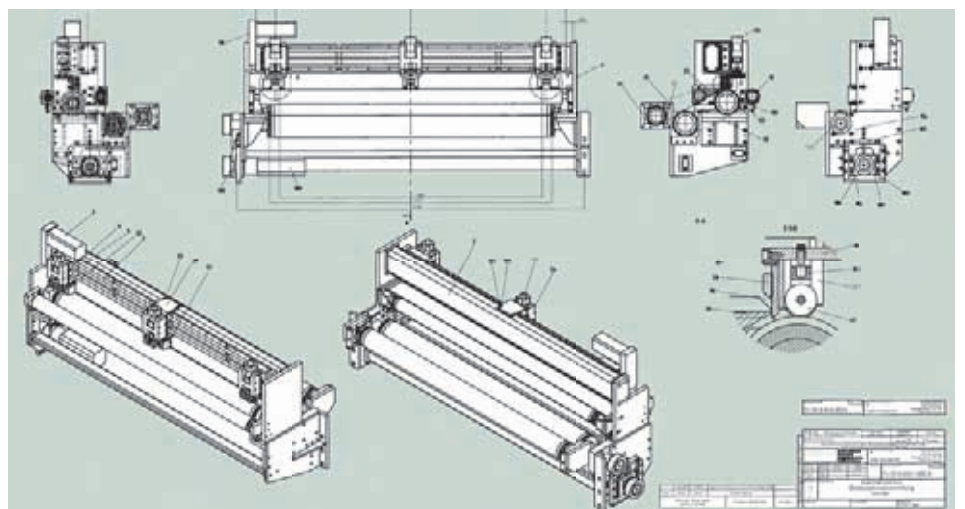

Zusammenbau Streifeneinschneidvorrichtung

InfraServ Wiesbaden Technik

GmbH & Co. KG

Kasteler Str. 45

65203 Wiesbaden

Telefon: 0611 962-8304

Telefax: 0611 962-9258

info@isw-technik.de

www.isw-technik.de

InfraServ
 **Wiesbaden TECHNIK**